

Anleitung zur Fehlerbehebung

Y und in.xe-Serie



mögliche Fehlermeldungen

Erklärungen der Fehlermeldungen

schrittweise Fehlerbehebung



Inhaltsverzeichnis

Warnung	2
Fehlerbehebung	3
- Mögliche Fehlermeldungen bei in.yj, in.ye, in.yt und in.xe Kontroll-Systemen	3
- Hr Fehlermeldung	4
- HL Fehlermeldung	5
- Prr Fehlermeldung	8
- FLO Fehlermeldung	9
- UPL Fehlermeldung	10
- AOH Fehlermeldung	10
- OH Fehlermeldung	11
- Pumpe 1, 2, 3, 4, 5 oder das Gebläse funktioniert nicht	12
- Die Zirkulationspumpe funktioniert nicht	16
- Der Ozonator funktioniert nicht	16
- Nichts funktioniert: Nord Amerika-Modell	17
- Nichts scheint zu arbeiten (CE/AUS/NZ Modelle) oder (CE-Modelle)	19
- Der Spa heizt nicht	21
- Bedienfeld scheint nicht zu arbeiten	23
- GFCI/RCD Schaltung	24

Warnung



WARNUNG:

Vor Anschluss und Installation, die folgende Anleitung lesen!

- * BEI INSTALLATIONEN, DIE NICHT IN EINEM EINFAMILIENHAUS VORGENOMMEN WERDEN, MUSS EIN DEUTLICH SICHTBARER NOTAUS-SCHALTER ANGEBRACHT WERDEN. DER SCHALTER SOLLTE GUT ERREICHBAR IN EINEM ABSTAND VON CA. 1,52 M (5') ANGEBRACHT SEIN UND VOM BENUTZER IMMER GUT ZU SEHEN SEIN.
- * JEDES BESCHÄDIGTE KABEL MUSS UMGEHEND ERSETZT WERDEN.
- * VOR JEDER MODIFIKATION DER KABEL ODER EINEM SERVICE IST DER STROM AUSZUSCHALTEN.
- * UM EINEN STROMSCHLAG ZU VERMEIDEN, MÜSSEN ALLE LEITUNGEN MIT EINER HÜLSE VERSEHEN WERDEN. LOSE LEITUNGEN SIND MIT KABELBINDERN ZU BEFESTIGEN.
- * DIESE EINHEIT SOLLTE NICHT IN DER NÄHE LEICHT ENTZÜNDLICHER MATERIALIEN VERWENDET WERDEN.
- * SCHLECHTE SPANNUNGSVERSORGUNG ODER SCHLECHTE KABELVERBINDUNGEN KÖNNEN SCHÄDEN AN DEM KONTROLLSYSTEM HERVORRUFEN. LESEN SIE DIE FOLGENDEN ANLEITUNGEN FÜR DIE VERKABELUNG WENN SIE DIE STROMVERSORGUNG ANSCHLIESSEN.
- * DIESES PACK BESITZT KEINE KOMPONENTEN, DIE VOM BENUTZER GEWARTET WERDEN KÖNNEN. SETZEN SIE SICH MIT EINEM AUTORISIERTEN SERVICE-CENTER IN VERBINDUNG.
- * ALLE ANSCHLÜSSE MÜSSEN VON EINEM QUALIFIZIERTEN ELEKTRIKER VORGENOMMEN WERDEN. ES MÜSSEN DIE LANDESVORSCHRIFTEN UND NORMEN BERÜCKSICHTIGT WERDEN, DIE ZUM ZEITPUNKT DER INSTALLATION GELTEN.
- * DIE ENTSORGUNG DER EINHEIT MUSS NACH DEN GELTENDEN ABFALLBESEITUNGS-BESTIMMUNGEN DES JEWEILIGEN LANDES VORGENOMMEN WERDEN.
- * DIESE ANLAGE SOLLTE NICHT VON PERONEN (KINDER EINGESCHLOSSEN) VERWENDET WERDEN, DIE IN IRGEND EINER FORM BEEINTRÄCHTIGT SIND. DARÜBER HINAUS SOLLTE AUS SICHERHEITSGRÜNDEN VOR DER VERWENDUNG EINE EINWEISUNG DURCH EINE VERANTWORTLICHE PERSON STATTFINDEN.
- * KINDER SOLLTEN DARAUF HINGEWIESEN WERDEN, NICHT MIT DER ANLAGE ZU SPIELEN.
- * ALLE ANSCHLÜSSE SIND SICHER VORZUNEHMEN UND NACH DEN BESTEHENDEN VORSCHRIFTEN AUSZUFÜHREN.
- * ACHTUNG: UM STROMSCHLÄGE ODER EINE FEHLERHAFT FUNKTION DER RÜCKSTELLUNG DES ÜBERHITZUNGSSCHUTZES ZU VERMEIDEN, DARF DAS GERÄT NICHT IN VERBINDUNG MIT EINEM EXTERNEN SCHALTER (WIE Z.B. TIMER), BEZIEHUNGSWEISE MIT EINER STEUEREINHEIT, DIE DAS GERÄT REGELMÄSSIG EIN UND AUSGESCHALTET, BETRIEBEN WERDEN.
- * SÄMTLICHE STROMFÜHRENDE TEILE AUSSER EXTRA DAFÜR VORGESEHENE NIEDERVOLTKOMPONENTEN (BIS ZU 12 V), DÜRFEN NICHT IN REICHWEITE ZUM SPA-BENUTZER ANGEBRACHT SEIN.
- * ES IST DARAUF ZU ACHTEN, DASS KEINE GERÄTE (AUSSER DER SPA-FERNBEDIENUNG) IN DEN SPA FALLEN KÖNNEN.
- * ALLE KOMPONENTEN SIND SICHER IN DAFÜR VORGESEHENEN BEREICHEN ZU INSTALLIEREN. ES SIND DIE JEWEILIGEN LANDESBESTIMMUNGEN EINZUHALTEN.
- * EIN BESTIMMTER ABSTAND ZWISCHEN DEN EINZELNEN KOMPONENTEN WIRD NICHT VORGEZEIGT. ES IST LEDIGLICH DARAUF ZU ACHTEN, DASS DIE UMGEBUNGSTEMPERATUR DES KONTROLLSYSTEMS 60°C NICHT ÜBERSCHREITET.

Aeware®, Gecko®, und die entsprechenden Logos sind eingetragene Markenzeichen von Gecko Alliance Group, in.yj™, in.keys™, in.touch™, in.k200™, in.k400™, in.k450™, in.k600™, K-19™, K-35™, K-8™, in.k1000™, in.k800™, in.k500™, in.k300™, in.flo™, in.put™, in.seal™, in.link™, in.tcip™, in.stik™, heat.wav™, YSeries™, und die entsprechenden Logos sind eingetragene Markenzeichen von Gecko Alliance Group.

Alle im Folgenden erwähnten Firmenbezeichnungen und Marken sind entsprechend vom jeweiligen Eigner geschützt.

Fehlerbehebung

Mögliche Fehlermeldungen bei in.yj, in.ye, in.yt und in.xe Kontroll-Systemen

Die Fehlermeldungen beschreiben eine Störung oder ein Problem, welches beseitigt werden muss, um eine gute Funktion des Systems zu gewährleisten. Die Fehlermeldung sowie die Wassertemperatur werden abwechselnd auf dem Bildschirm angezeigt.

Im Folgenden sind die Fehlermeldungen aufgeführt, die auf dem LCD bzw. LED-Bildschirm angezeigt werden. Wenn Ihr Spa mit einem Farbbildschirm ausgestattet ist, sehen Sie bitte in dem entsprechenden [Handbuch](#) nach, um mehr Informationen zu erhalten.

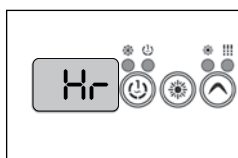

Hr

Ein interner Hardware-Fehler wurde erkannt.



HL

Die Wassertemperatur hat 119°F (48°C) erreicht.

Gehen Sie nicht in das Spa-Wasser!

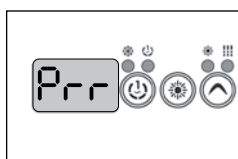

Prr

Es wurde ein Fehler bei den Messfühlern festgestellt. Das System überprüft permanent, ob sich die Temperaturwerte im zulässigen Bereich befinden.



FLO

Das System hat festgestellt, dass die notwendige Strömung trotz Betrieb der Heizungspumpe nicht anliegt.



UPL

Es wird keine LL-Konfiguration vom System erkannt. Benutzen Sie einen passenden in.stick um die Kontrolleinheit zu programmieren.



AOH

Die Temperatur innerhalb der Spa-Struktur hat den zulässigen Wert überschritten.



OH

Die Wassertemperatur hat 108°F (42,2°C) überschritten.

Gehen Sie nicht in das Spa-Wasser!

Hr Fehlermeldung

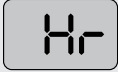

Es wurde ein interner Hardwarefehler erkannt.

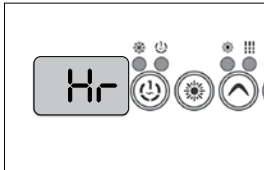

- Führen Sie zunächst einen Neustart des Systems durch; danach starten und stoppen Sie die Massagepumpen sowie das Luftgebläse.
- Wenn die Fehlermeldung weiterhin erscheint, ersetzen Sie das Kontrollsystem.

Fehlerbehebung

HL Fehlermeldung



Das System hat sich abgeschaltet, da die maximale Wassertemperatur von 119° F (48°C) erreicht wurde.

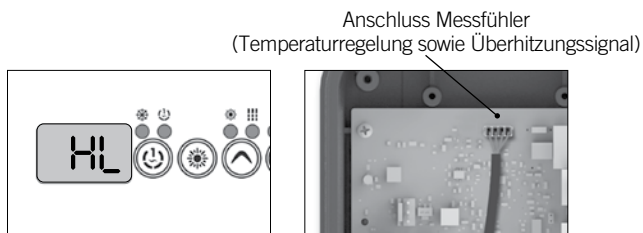

in.yj-re

Warnung: führen Sie die folgenden Operationen mit Vorsicht durch, da die Heizröhre sehr heiss sein kann.

- Messen Sie die Wassertemperatur mit einem digitalen Thermometer und vergleichen Sie den Wert mit der Anzeige des Systems.

Wenn die gemessene Temperatur unter 119°F (48 °C) liegt:

Für in.yj-re
Kontrollsysteme:

- Überprüfen Sie, ob der Überhitzungs-Messfühler korrekt in der Verrohrung angebracht ist.

Wenn dies der Fall ist, überprüfen Sie den Wasserdurchfluss (verschlossene Ventile oder verstopfte Filter)
- Prüfen Sie die Steckverbindung des Messfühlers auf der Platine (P40)
- Schalten Sie den Spa aus und starten Sie das System neu.
- Wenn der Fehler HL weiterhin bleibt, ersetzen Sie den Messfühler. Wenn der Fehler HL nach dem Ersetzen des Messfühlers weiterhin besteht, ersetzen Sie das Kontrollsystem.

Die gemessene Temperatur ist unter 119 °F (48°C) und die Heizröhre ist heiss:

- Überprüfen Sie vorsichtig die Temperatur der Heizröhre. Wenn diese heiss ist, überprüfen Sie, dass nichts den Wasserdurchfluss stört (Ventile geschlossen bzw. Filter verschmutzt)
- Schalten Sie den Spa aus und starten Sie das System neu.
- Wenn der Fehler HL weiterhin besteht, ersetzen Sie die Heizröhre.
- Wenn der Fehler HL weiterhin besteht, ersetzen Sie das Kontrollsystem.

Fehlerbehebung

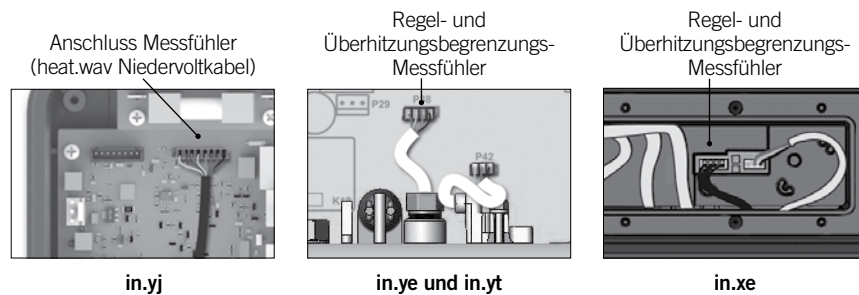

Wenn die gemessene Temperatur unter 119 °F (48°C) ist und die Heizröhre ist nicht heiss:

Für *in.yj*

Kontrollsysteme:

- Überprüfen Sie, ob das Niedervolt-Anschlusskabel (heat.wav) richtig mit dem Anschluss P1 verbunden ist.

Für *in.ye, in.yt und in.xe*

Kontrollsysteme:

- Prüfen Sie, ob der Regel-Überwachungssensor richtig angeschlossen ist.
- Schalten Sie den Spa aus und starten Sie das System neu.
- Wenn der Fehler HL bleibt, ersetzen Sie die Heizröhre.
- Wenn der Fehler HL bleibt, ersetzen Sie das Kontrollsystem.

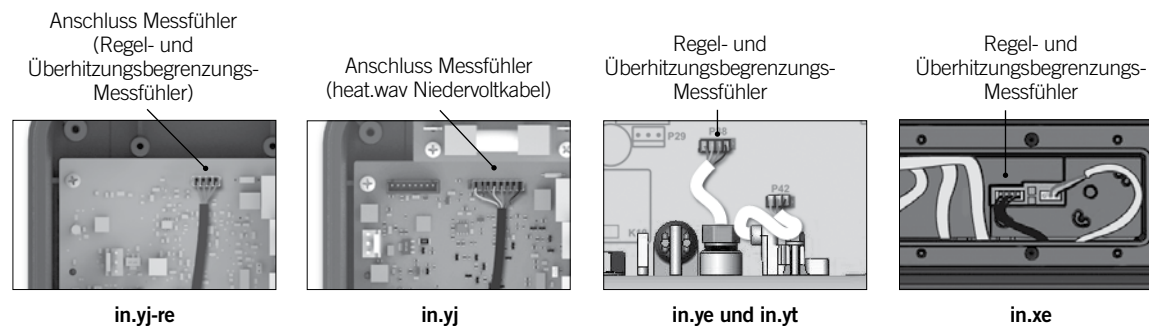

Wenn die gemessene Temperatur gleich oder höher als 119 °F (48°C) ist, und nicht mit der Anzeige auf dem Bedienfeld übereinstimmt:

Für *in.yj-re*

Kontrollsysteme:

- Prüfen Sie, ob der Messfühler richtig mit dem Anschluss (P40) verbunden ist.
- Wenn das Kabel richtig verbunden ist, ersetzen Sie den Messfühler.

Für *in.yj*

Kontrollsysteme:

- Prüfen Sie, ob das heat.wav Niedervoltkabel richtig mit dem Anschluss (P1) verbunden ist.

Für *in.ye, in.yt und in.xe*

Kontrollsysteme:

- Prüfen Sie, ob der Regel- und Überwachungsbegrenzungsmessfühler richtig angeschlossen ist.
- Wenn das Kabel richtig angeschlossen ist, ersetzen Sie die Heizröhre.
- Schalten Sie den Spa aus und starten Sie das System neu.
- Wenn der Fehler HL weiterhin besteht, ersetzen Sie das Kontrollsystem.

Fehlerbehebung

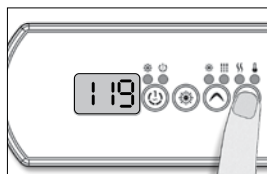

Anschluss Messfühler
(Regel- und
Überhitzungsbegrenzungs-
Messfühler)

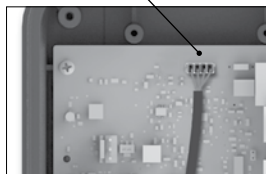

in.yj-re

Wenn die gemessene Temperatur 119°F (48°C) oder höher ist, und die Aussentemperatur ist hoch:

- Öffnen Sie die Spa-Abdeckung (ebenfalls in der Nacht)
- Starten Sie das Gebläse, wenn vorhanden.
- Warten Sie, bis sich der Spa abgekühlt hat; fügen Sie gegebenenfalls kaltes Wasser hinzu.
- Schalten Sie den Spa aus und starten Sie das System neu.

Die gemessene Temperatur beträgt 119°F (48°C) oder mehr, und die Umgebungstemperatur ist nicht die Ursache:

Für in.yj-re Kontroll-Systeme:

- Prüfen Sie, ob der Messfühler richtig mit dem Anschluss (P40) verbunden ist.
- Stellen Sie den Wert für die gewünschte Temperatur unter die aktuelle Temperatur.
Das Symbol für die Heizung sollte nun ausgeschaltet sein.

- Schalten Sie alle Pumpen aus. Wenn weiterhin eine Pumpe läuft, ersetzen Sie das Kontrollsystem.
- Schalten Sie den Spa aus und starten Sie das System neu.
- Wenn der Fehler HL weiterhin besteht, ersetzen Sie den Messfühler.

- Wenn der Fehler HL nach dem Austausch des Messfühlers weiterhin besteht, ersetzen Sie das Kontroll-System.

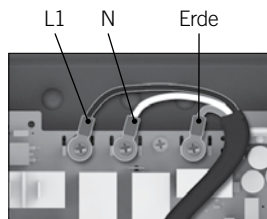

in.yj

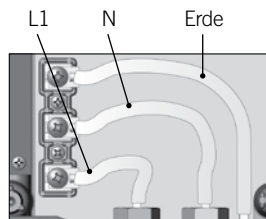

in.ye und in.yt

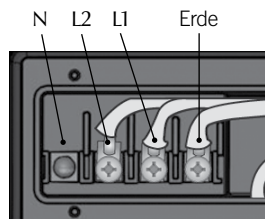

in.xe

Die gemessene Temperatur beträgt 119°F (48°C) oder mehr, und die Umgebungstemperatur ist nicht die Ursache:

Für in.yj, in.ye, in.yt und in.xe Kontrollsysteme:

- Stellen Sie den Wert für die gewünschte Temperatur unter die aktuelle Temperatur.
Das Symbol für die Heizung sollte nun ausgeschaltet sein.

- Verwenden Sie einen Voltmeter und messen Sie die Spannung zwischen L1 und Erde.
- Wenn Sie 120 V bzw. 240 V messen, ersetzen Sie das Kontroll-System.
- Wenn Sie nicht 120 V oder 240 V messen, ist es möglich, dass die Abwärme der Pumpe das Wasser während des Filterzyklus aufheizt.

- Reduzieren Sie die Dauer des Filterzyklus
- Schalten Sie den Spa aus und starten Sie das System neu.

Prr Fehlermeldung



Problem mit dem Messfühler

Anschluss Messfühler (Regel- und Überhitzungsbegrenzungs-Messfühler)

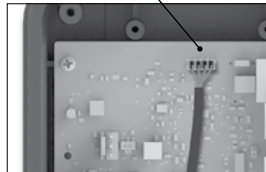
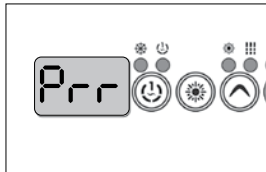

in.yj-re

Für *in.yj-re*
Kontrollsysteme:

- Prüfen Sie, ob der Messfühler richtig mit dem Anschluss (P40) verbunden ist.
- Wenn das Problem weiterhin besteht, ersetzen Sie den Messfühler.
- Wenn das Problem weiterhin besteht, ersetzen Sie das Kontrollsystem.

Anschluss Messfühler (heat.wav Niedervoltkabel)

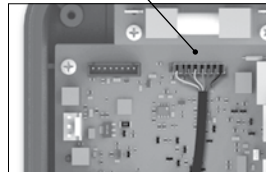

in.yj

Für *in.yj*
Kontrollsysteme:

- Prüfen Sie, ob das heat.wav Niedervoltkabel richtig mit dem Anschluss (P1) verbunden ist.
- Wenn der Fehler weiterhin besteht, ersetzen Sie die Heizung.
- Wenn der Fehler weiterhin besteht, ersetzen Sie das Kontrollsystem.

Regel- und Überhitzungsbegrenzungs-Messfühler

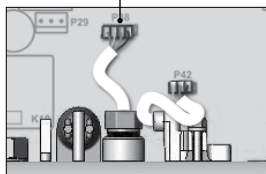

in.ye und in.yt

Regel- und Überhitzungsbegrenzungs-Messfühler

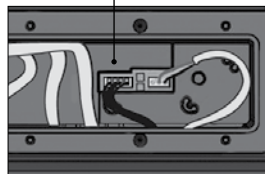

in.xe

Für *in.ye, in.yt* und *in.xe* Kontrollsysteme:

- Prüfen Sie, ob der Regel- und Überhitzungsbegrenzungsmessfühler (oberhalb der Heizröhre) richtig angeschlossen ist.
- Ersetzen Sie die Heizröhre, wenn das Problem weiterhin besteht.
- Ersetzen Sie das Kontrollsystem, wenn das Problem weiterhin besteht.

Fehlerbehebung

FLO Fehlermeldung



Das System hat keine Strömung erkannt, obwohl die Hauptpumpe in Betrieb ist.

Prüfen Sie, ob die LL-Konfiguration mit dem System kompatibel ist. Prüfen Sie, ob die für das Heizen zuständige Pumpe richtig angeschlossen ist. (Vergleichen Sie die HP-Option in der Händler-Menue-Option. Weitere Einzelheiten bezüglich der HP-Option ersehen Sie aus der Anleitung zur Inbetriebnahme beziehungsweise der Anleitung zur Basiskonfiguration für die Y-Serie und in.xe-Serie.)



in.yj

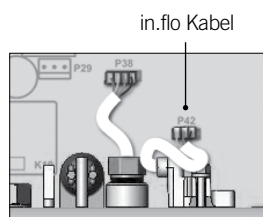

in.ye und in.yt

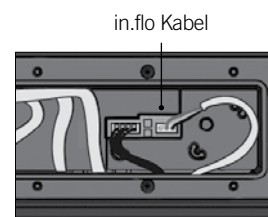

in.xe

- Überprüfen Sie den Wasserlevel und ob alle Ventile geöffnet sind.
- Überprüfen Sie die Filter.
- Überprüfen Sie die Durchströmung der Heizung (Minimum 68 l/min)
- Vergewissern Sie sich, dass keine Luftblasen im Wasserkreislauf eingeschlossen sind (die Pumpen können dabei ungewöhnliche Geräusche von sich geben. Wenn sich Blasen gebildet haben, starten Sie die Pumpe und öffnen Sie vorsichtig die Flanschverbindung zur Pumpe, sodass die eingeschlossene Luft entweichen kann. Schliessen Sie sodann die Flanschverbindung.
- Prüfen Sie, ob die Pumpe für das Heizen in Betrieb ist.
- Für in.yj Kontrollsysteme: Prüfen Sie, ob das Heizungs-Niedervoltkabel richtig an (P1) angeschlossen ist.
- Für in.ye, in.yt und in.xe Kontrollsysteme: Prüfen Sie, ob das in.flo Kabel (oberhalb der Heizröhre) richtig angeschlossen ist.
- Wenn das Problem weiterhin besteht, ersetzen Sie die Heizröhre.
- Wenn das Problem weiterhin besteht, ersetzen Sie das Kontrollsystem.

Fehlerbehebung

UPL Fehlermeldung



Es ist keine LL-Konfiguration im Systemspeicher hinterlegt!



- Stecken Sie einen entsprechenden in.stick in die Kontrolleinheit ein, um eine LL-Programmierung vorzunehmen. Ohne diese kann das System nicht funktionieren.
- Rufen Sie die Hotline an (1-800-784-3256)
Anmerkung: Diese Nummer ist nur für Händler und autorisierte Servicekräfte.

AOH Fehlermeldung



Die Temperatur innerhalb der Spa-Verkleidung ist zu hoch.



- Entfernen Sie die Spa-Verkleidung und lassen Sie das Wasser abkühlen, bis der Fehler nicht mehr erscheint.
- Ersetzen Sie das Kontrollsystem, wenn der Fehler bestehen bleibt.

Fehlerbehebung

OH Fehlermeldung



Die Wassertemperatur hat 42°C (108°F) erreicht



- Messen Sie die Wassertemperatur mit einem digitalen Thermometer und vergleichen den Wert mit der vom System angezeigten Temperatur.

Wenn die gemessene Temperatur von der angezeigten Temperatur abweicht (unter 108°F / 42°C):

- Schalten Sie den Spa aus und starten Sie das System neu.
- Für in.yj-re Kontrollsysteme: wenn der Fehler bestehen bleibt, ersetzen Sie den Messfühler.
- Für in.yj, in.yt und in.xe Kontrollsysteme: wenn der Fehler bestehen bleibt, ersetzen Sie die Heizung.
- Wenn der Fehler bestehen bleibt, ersetzen Sie das Kontrollsystem.

Wenn die gemessene Temperatur mit der angezeigten Temperatur übereinstimmt (über 108°F / 42°C) und die Umgebungstemperatur ist hoch:

- Entfernen Sie die Spa- Abdeckung und lassen Sie das Wasser abkühlen.
- Fügen Sie kaltes Wasser hinzu und verkürzen Sie die Filterzeiten.
- Wenn der Fehler bestehen bleibt, ersetzen Sie das Kontrollsystem.

Wenn die gemessene Temperatur mit der angezeigten Temperatur übereinstimmt (über 108°F / 42°C) und die Umgebungstemperatur ist nicht hoch:

- Setzen Sie den Wert für die Temperatur unter den aktuellen Wert. Das Symbol für Heizen auf dem Bedienfeld sollte aus sein.
- Stellen Sie alle Pumpen aus; wenn eine Pumpe weiterhin läuft, ersetzen Sie das Kontrollsystem.
- Die Pumpe kann durch seine Abwärme während eines Filterzyklus das Wasser aufheizen. Reduzieren Sie die Filterdauer.

** Anmerkung:
die Hauptpumpe kann während eines Filterzyklus nicht ausgeschaltet werden.*

Pumpe 1, 2, 3, 4, 5 oder das Gebläse funktioniert nicht

Wenn Pumpe 1, 2, 3, 4, 5 oder das Gebläse nicht funktioniert:

- Prüfen Sie, ob eine Fehlermeldung angezeigt wird, und schauen Sie in der entsprechenden Beschreibung nach.
- Vergewissern Sie sich, dass die bestehende LL-Konfiguration mit Ihrem System übereinstimmt.

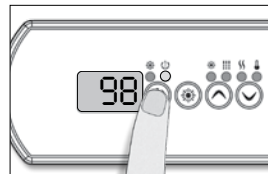

- Prüfen Sie, ob das entsprechende Symbol für die Pumpe bzw. das Gebläse auf der Anzeige erscheint.

Wenn das Symbol nicht angezeigt wird:

- Prüfen Sie mit einem Ersatz-Bedienfeld ob das System funktioniert.
- Ersetzen Sie das Bedienfeld, wenn dies fehlerhaft ist.
- Wenn das Bedienfeld korrekt arbeitet, ersetzen Sie das Kontrollsystem.

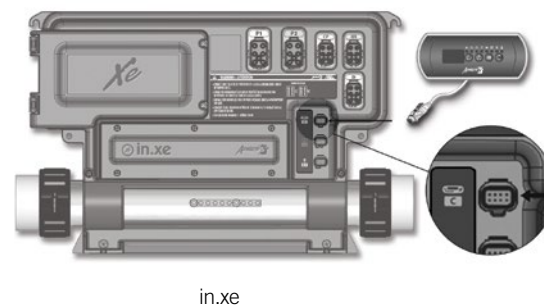
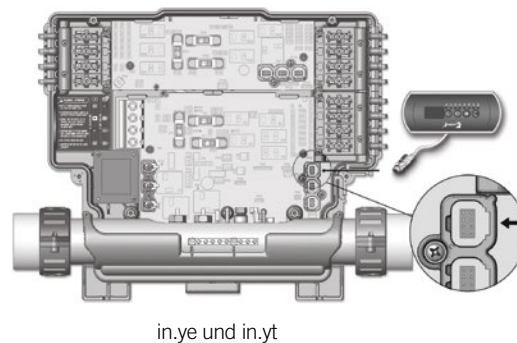
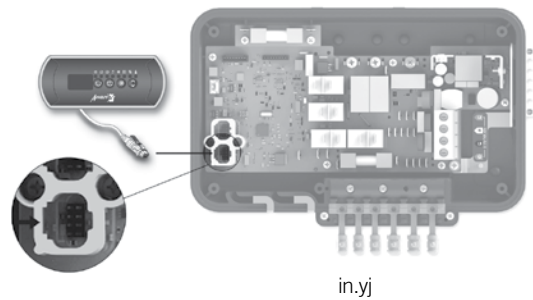

Das Symbol erscheint:

- Prüfen Sie, ob die Pumpe auf beiden Geschwindigkeiten läuft (2-Stufenpumpe) und alle Aggregate (ausser Gebläse) funktionieren.

Fehlerbehebung

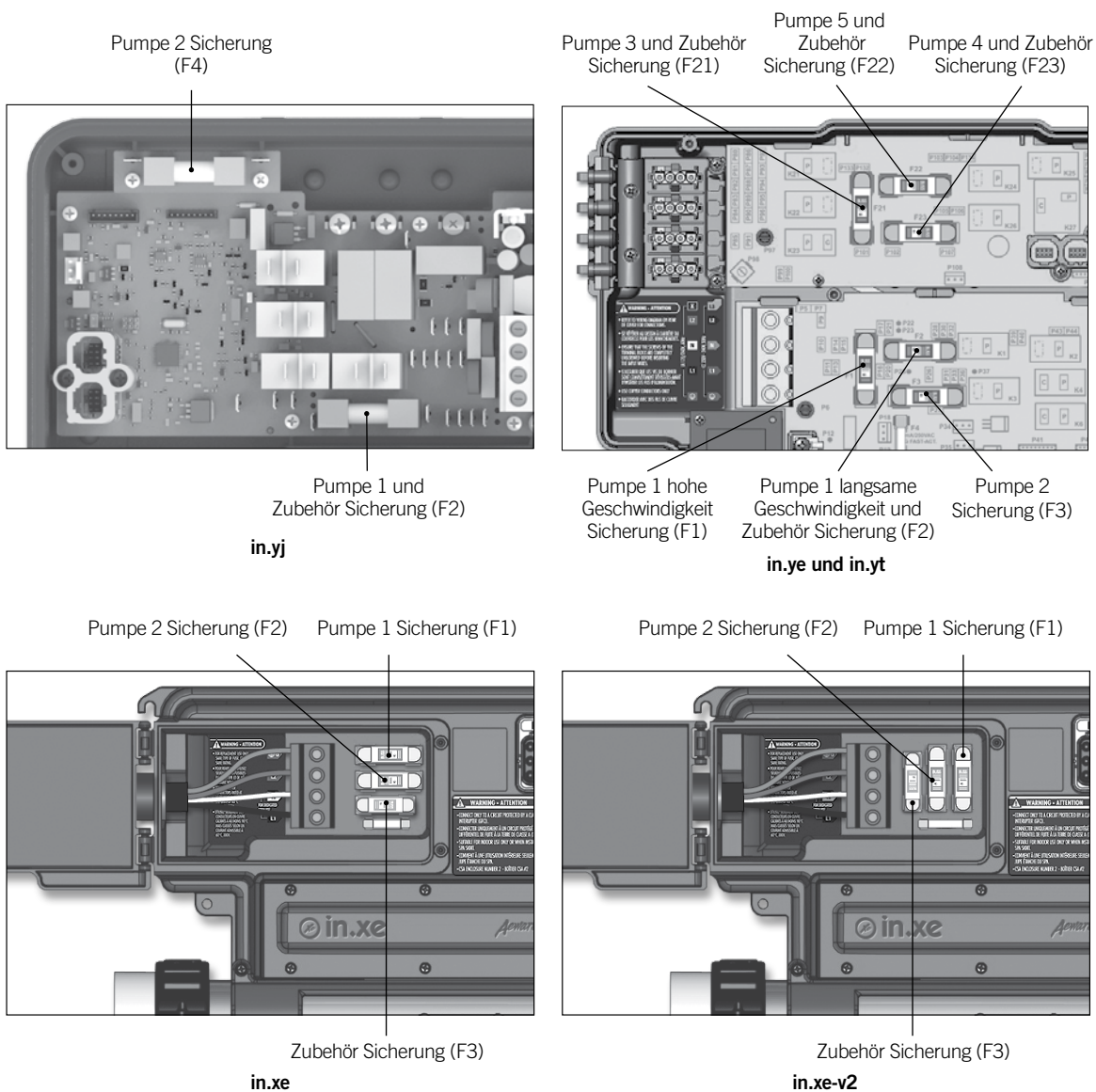

Wenn Ihre Pumpe (2 Stufen) auf beiden Geschwindigkeiten nicht läuft, sowie das Zubehör (ausser Gebläse) nicht funktioniert:

- Ersetzen Sie die entsprechende Sicherung (ausser Gebläse) durch eine neue.
- Prüfen Sie, ob das Problem behoben ist.

Anmerkung: Die hier aufgeführten Konfigurationen sind lediglich Beispiele. Jeder OEM hat seine eigene Konfiguration.

Fehlerbehebung

Wenn das Ersetzen der Sicherung nichts bewirkt, bzw. wenn die Pumpe nur auf einer Stufe läuft, messen Sie die Spannung an dem entsprechenden Ausgang:

- Schalten Sie die Pumpe auf der fehlerhaften Stufe oder das Zubehör (ausser Gebläse) ein.
- Schauen Sie in dem Anschluss-Diagramm Ihres Kontrollsystems nach und messen Sie die Spannung an dem jeweiligen Ausgang der Pumpe oder dem Gebläse zwischen Phase und Null-Leiter.

Die Messwerte sollten sein:

120 V für eine 120 V Pumpe oder Zubehör

240 V für eine 240 V Pumpe oder Zubehör

Wenn die richtige Spannung anliegt, ersetzen Sie die Stecker/Kabelverbindung falls nötig. Andernfalls ersetzen Sie die Pumpe oder das Zubehör.

Wenn nicht die richtige Spannung anliegt, ersetzen Sie das Kontrollsystem.

Messen der Spannung bei einem in.yj:

Beispiel: die schnelle Stufe der Pumpe 1 funktioniert nicht.

In dem Anschlussdiagramm sehen Sie, dass der Ausgang der Pumpe 1 an K7-P angeschlossen ist (Pumpe 1 hohe Geschwindigkeit) Neutral-Anschluss sollte einer von Linie 2 sein (P14, P15, P16 oder P37) für eine 240V Pumpe, sowie einer der Neutral-Anschlüsse (P18, P19, P20, P21 or P35) für eine 120V Pumpe.

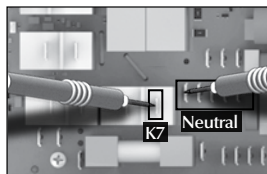

in.yj

Messen Sie die Spannung zwischen K7-P und der Rückleitung (Linie 2 oder Neutral). Sie sollten folgendes messen:

120 V für eine 120 V Pumpe oder Zubehör

240 V für eine 240 V Pumpe oder Zubehör

Messen der Spannung bei einem in.ye und in.yt:

Beispiel: die schnelle Stufe der Pumpe 1 (240V) funktioniert nicht.

In Ihrem Anschlussdiagramm sehen Sie, dass der Ausgang der Pumpe 1 der Steckplatz A3 ist (Pumpe 1 Ausgang).

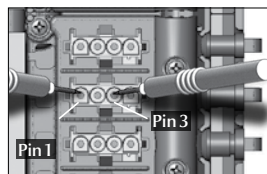

in.ye und in.yt

Messen Sie die Spannung zwischen Pin 1 (Pumpe 1 hohe Geschwindigkeit Ausgang) und Pin 3 (Neutral). Sie sollten folgendes messen:

120 V für eine 120 V Pumpe oder Zubehör

240 V für eine 240 V Pumpe oder Zubehör

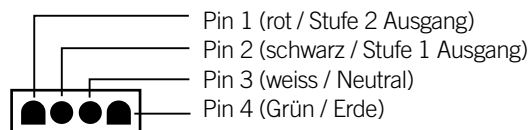

Fehlerbehebung

Messen der Spannung bei in.xe:

Beispiel: Pumpe 1 schnelle Geschwindigkeit (240 V) funktioniert nicht.

Im Anschlussdiagramm sehen Sie, dass P1 der Ausgang der Pumpe 1 ist.

Auf der Vorderseite des in.xe sehen Sie die Anschlüsse/Ausgang. Pumpe 1 hat Pin 2 und 3 als Phase (Pumpe 1 hohe Geschwindigkeit 20A und 15A langsame Geschwindigkeit) Die Rückleitung sollte Pin 1 (Line 2) für eine 240V Pumpe und Pin 5 (Neutral) für eine 120V Pumpe sein.

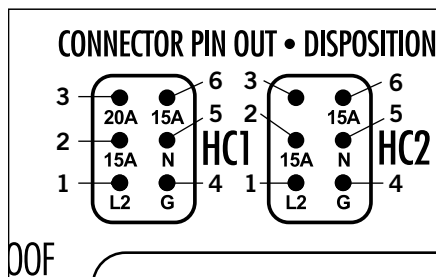

HC1

Pin 1 (Line 2)
Pin 2 (Output (1) high speed, 15A)
Pin 3 (Output (1) high speed, 20A)
Pin 4 (Ground)
Pin 5 (Neutral)
Pin 6 (Output (1) low speed, 15A)

HC2

Pin 1 (Line 2)
Pin 2 (Output (2) high speed, 15A)
Pin 3 (NC)
Pin 4 (Ground)
Pin 5 (Neutral)
Pin 6 (Output (3) low speed, 15A)

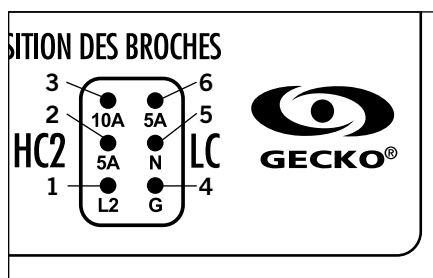

LC (1)

Pin 1 (Line 2)
Pin 2 (Output (3), 5A)
Pin 3 (Output (3-4), 10A)
Pin 4 (Ground)
Pin 5 (Neutral)
Pin 6 (Output (4), 5A)

LC (2)

Pin 1 (Line 2)
Pin 2 (Output (4), 5A)
Pin 3 (Output (4), 10A)
Pin 4 (Ground)
Pin 5 (Neutral)
Pin 6 (NC)

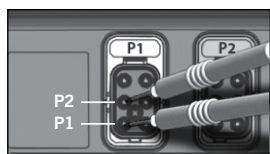

240 V

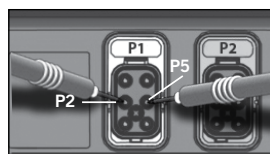

120 V

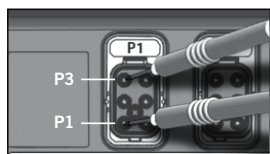

Messen Sie die Spannung am Stecker P1 zwischen den Pins 2-3 (Ausgang Pumpe 1 hohe Geschwindigkeit 20A und 15A langsame Geschwindigkeit) und Pin 1 oder 5 (Rückführung Line 2 oder Neutral). Sie sollten folgendes messen:

120 V für eine 120 V Pumpe oder Zubehör

240 V für eine 240 V Pumpe oder Zubehör

Die Zirkulationspumpe funktioniert nicht

Die Zirkulationspumpe funktioniert nicht:

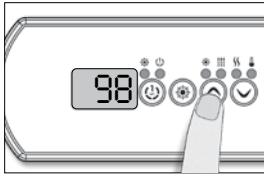

Die Zirkulationspumpe funktioniert nicht:

- Überprüfen Sie, ob LL-Konfiguration zu der Ausstattung des Spa passt.
- Starten Sie die Zirkulationspumpe, indem Sie die Temperatur 2 Grad über die Isttemperatur einstellen.

Messen Sie die Spannung an dem zugehörigen Ausgang:

- Sehen Sie im Anschlussdiagramm Ihres Kontrollsystems nach, und messen Sie die Spannung an den Anschlüssen der Zirkulationspumpe.

Sie sollten folgendes messen:

120V für eine 120V Zirkulationspumpe

240V für eine 240 V Zirkulationspumpe

Wenn die geforderte Spannung nicht anliegt:

- Ersetzen Sie die entsprechende Sicherung.
- Wenn das Problem weiterhin besteht, ersetzen Sie das Kontrollsystem.

Die anliegende Spannung ist korrekt:

- Ersetzen Sie die Zirkulationspumpe.

Der Ozonator funktioniert nicht

Der Ozonator funktioniert nicht:

Anmerkung: Der Ozonator stoppt automatisch, wenn ein Aggregat eingeschaltet wird (Pumpe; Gebläse; Licht)

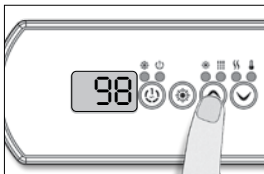

Wenn der Ozonator nicht arbeitet:

- Prüfen Sie, ob das Symbol für Filterzyklus angezeigt wird.
- Wenn das System für den Filterzyklus blinkt, wurde der Zyklus unterbrochen. Schalten Sie die Sicherung aus und starten das System neu.
- Falls nicht, starten Sie den Filterzyklus erneut (sehen Sie hierzu im Handbuch für das Bedienfeld nach).

Der Ozonator arbeitet nicht, obwohl das Symbol für Ozon an ist:

- Entsprechend dem Anschlussdiagramm Ihres Kontrollsystems, messen Sie die Spannung an den Anschlüssen des Ozonators.

Sie sollten folgendes messen:

120V für einen 120V Ozonator

240V für einen 240V Ozonator

Wenn die geforderte Spannung nicht anliegt:

- Ersetzen Sie die entsprechende Sicherung.
- Wenn durch den Wechsel der Sicherung das Problem nicht gelöst ist, ersetzen Sie das Kontrollsystem.

Wenn die richtige Spannung anliegt:

- Ersetzen Sie den Ozonator.

Fehlerbehebung

Nicht funktioniert: Nord Amerika-Modell

Schalten Sie das System aus, und prüfen Sie, ob die Versorgungskabel richtig angeschlossen sind. Starten Sie das System neu.

in.yj

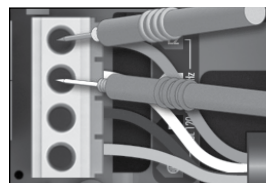
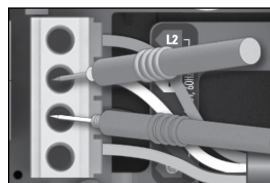
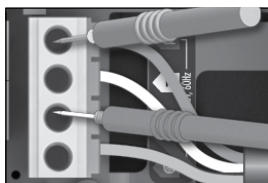

L2
N
L1
G

in.ye und in.yt

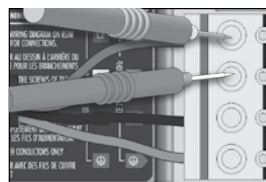
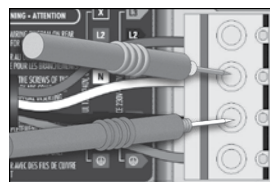
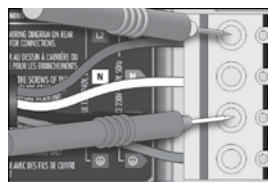

L2
N
L1
G

in.xe



G
L2
N
L1

Für 240 V Systeme

- Messen Sie die Spannung zwischen line 1 und line 2. Messwert 240 V.
- Messwert zwischen line 1 und Neutral. Messwert 120 V.
- Messwert zwischen line 2 und Neutral. Messwert 120 V.

in.yj

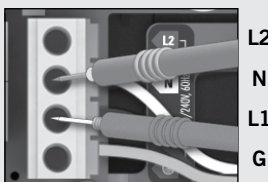

in.ye und in.yt

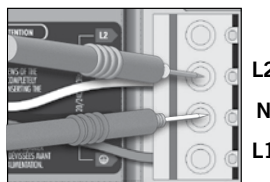

in.xe

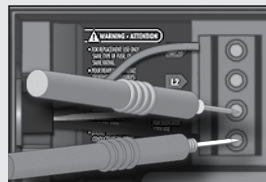

L2
N
L1
G

L2
N
L1
G

G
L2
N
L1

Für 120 V Systeme

- Messwert zwischen line 1 und Neutral.
Messwert 120 V.

Abweichende Messwerte weisen auf ein Problem mit der Stromversorgungsleitung hin. Kontaktieren Sie einen Elektriker!

Fehlerbehebung

Wenn die richtige Spannung anliegt:

- Überprüfen Sie, ob das Bedienfeld richtig angeschlossen ist.

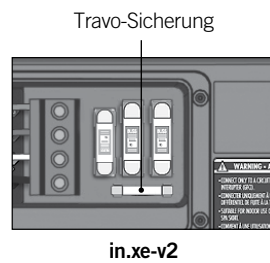
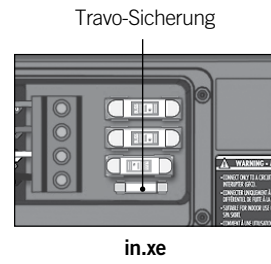
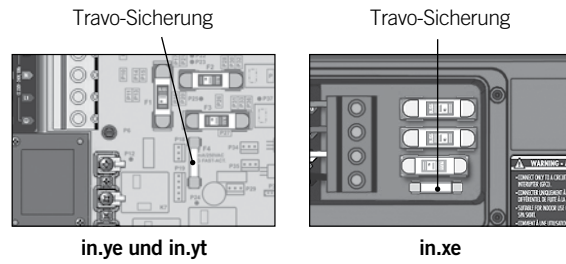
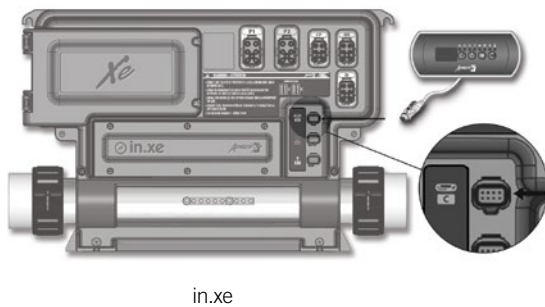
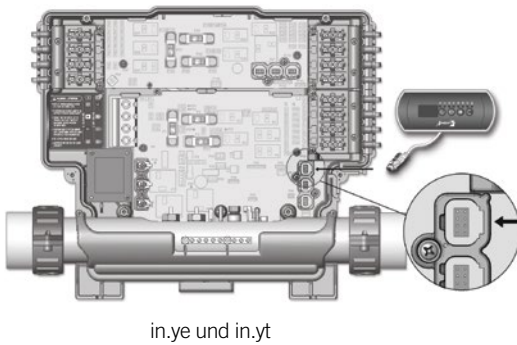
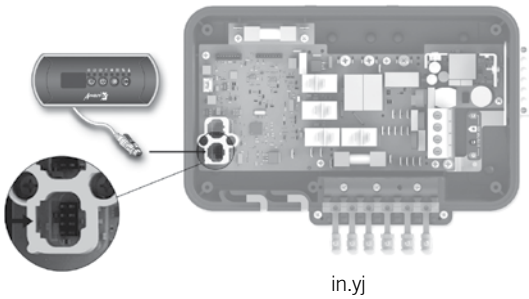

Wenn die richtige Spannung anliegt und das Bedienfeld richtig angeschlossen ist:

- Überprüfen Sie die Travo-Sicherung. (Nur bei in.ye, in.yt und in.xe Kontrollsystem).
- Ersetzen Sie diese, wenn nötig.
- Wenn das Problem weiterhin besteht, ersetzen Sie das Kontrollsystem.

Fehlerbehebung

Nichts scheint zu arbeiten (CE/AUS/NZ Modelle) oder (CE-Modelle)

Schalten Sie das System aus und überprüfen Sie den fachgerechten Anschluss der Stromversorgungskabel.

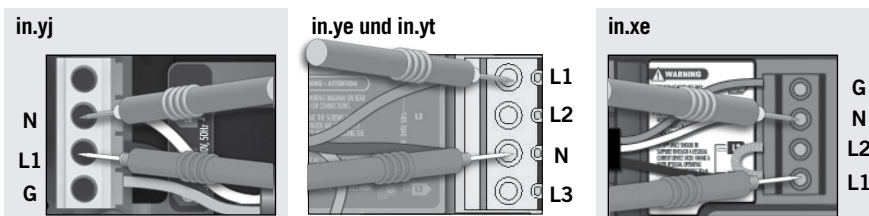

1-Phasen System

- Messen Sie die Spannung zwischen line 1 (L1) und Neutral (N).
- Messwert 230 V.

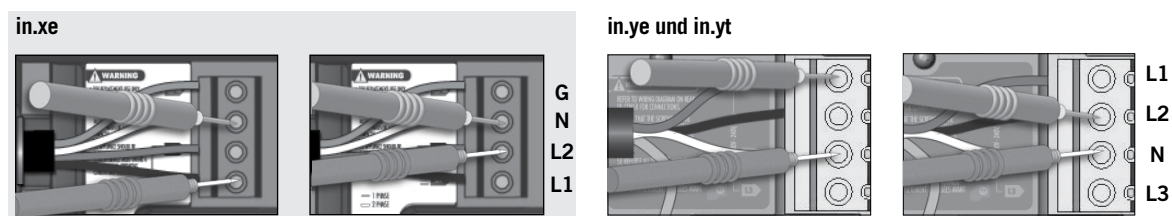

2-Phasen System

- Messen Sie die Spannung zwischen line 1 und Neutral sowie line 2 (L2) und Neutral (N).
- Messwert jeweils 230 V.

in.ye und in.yt

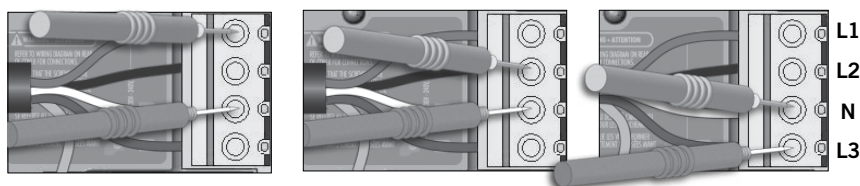

3-Phasen System

- Messen Sie die Spannung zwischen line 1 (L1) und Neutral (N); line 2 (L2) und Neutral (N) sowie line 3 (L3) und Neutral (N).
- Messwert jeweils 230 V.

in.ye und in.yt

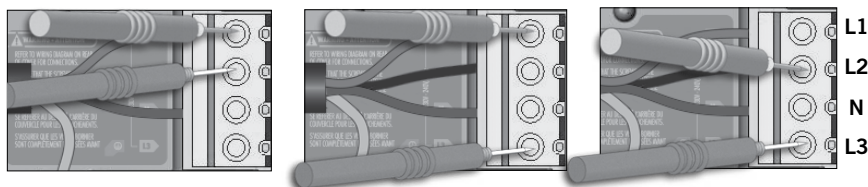

Für 3-Phasen Delta system

- Messen Sie die Spannung zwischen line 1 (L1) und line 2 (L2); line 1 (L1) und line 3 (L3) sowie line 2 (L2) und line 3 (L3).
- Messwert jeweils 230 V.

Abweichende Messwerte deuten auf ein Problem mit der Stromversorgungsleitung hin. Kontaktieren Sie einen Elektriker!

Fehlerbehebung

Es liegt die richtige Spannung an:

- Prüfen Sie, ob das Bedienfeld richtig angeschlossen ist.

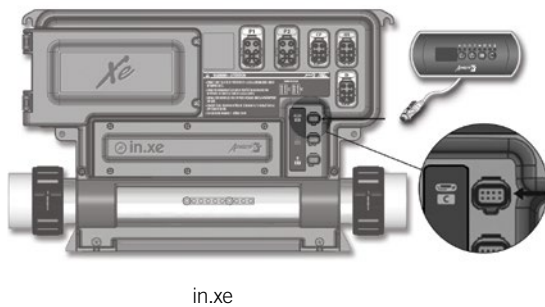
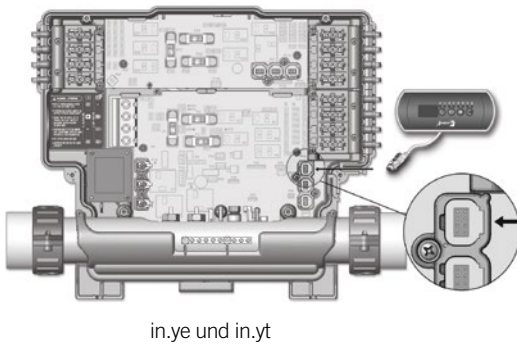
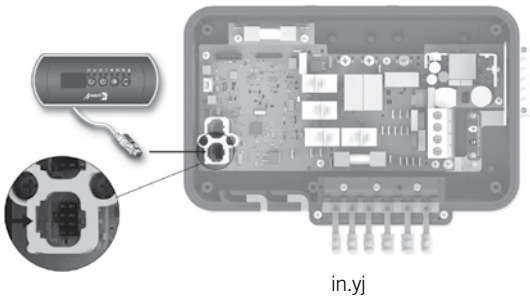

Heizung Sicherung (F2)

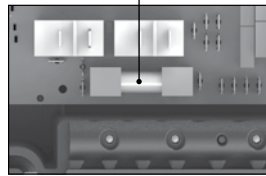

in.yj
(CE/AUS/NZ Modelle)

Trafo Sicherung

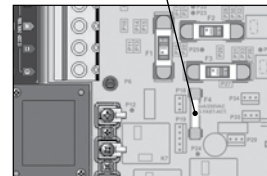

in.ye und in.yt

Trafo Sicherung

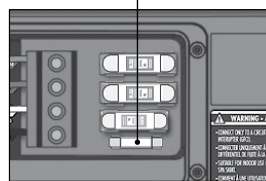

in.xe

Trafo Sicherung

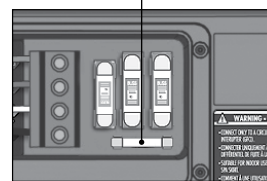

in.xe-v2

Es liegt die richtige Spannung an und das Bedienfeld ist richtig angeschlossen:

- Nur in.yj Systeme: ersetzen Sie die Sicherung (F2).
- in.ye, in.yt und in.xe Kontrollsysteme: überprüfen Sie die Travo-Sicherung
- Ersetzen Sie die Sicherung falls nötig.
- Wenn das Problem weiterhin besteht, ersetzen Sie das Kontrollsystem.

Fehlerbehebung

Der Spa heizt nicht

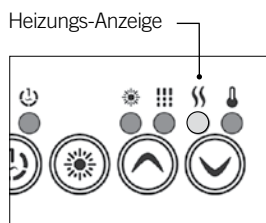
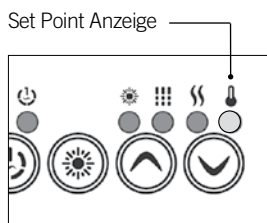

- Prüfen Sie, ob eine Fehlermeldung auf dem Bedienfeld angezeigt wird. Falls ja, schauen Sie in der entsprechenden Sektion nach.
- Wenn keine Fehlermeldung angezeigt wird, erhöhen Sie den Temperaturwert auf 2 Grad über der aktuellen Wassertemperatur.

- Schauen Sie, ob das Heizsymbol angezeigt wird. Wenn das Heizsymbol angezeigt wird, ist die Heizung aktiv. Wenn das Symbol blinkt, ist die Heizung in Bereitschaft.

Wenn das Heizsymbol angezeigt wird:

- Messen Sie die Spannung an den Anschlussklemmen der Heizung.

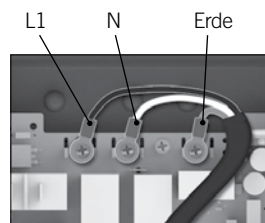

in.yj

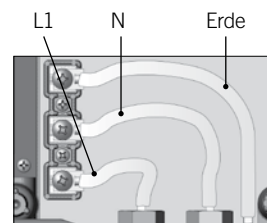

in.ye und in.yt

Bei in.yj und in.ye, in.yt, sollten Sie folgendes messen:

240 V: zwischen (L1) und Neutral (N) für Kontrollsystemkonfiguration 240V.

120 V: zwischen (L1) und Neutral (N) für Kontrollsystemkonfiguration 120 V.

Bei in.xe Kontrollsystemen, sollten Sie folgendes messen:

240 V : zwischen (L1) und (L2)

120 V : zwischen (L1) und Neutral (N)

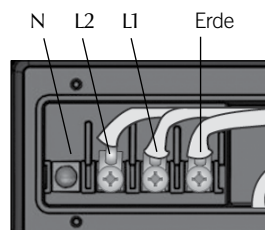

in.xe - 240 V Heizung
(5,5kW, 4 kW oder 2 kW)

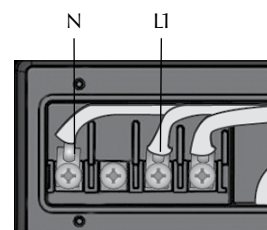

in.xe - 120 V Heizung
(1 kW)

Wenn Sie bei Nordamerika-Modellen nicht die richtige Spannung messen, prüfen Sie, ob die Anschlüsse der Heizung richtig verbunden sind.

Wenn die Anschlüsse korrekt sind, tauschen Sie das Kontrollsystem aus.

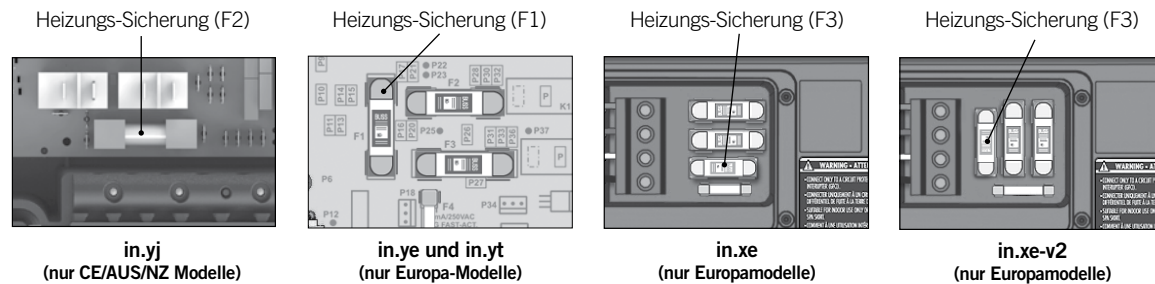

Europa-Modelle: wenn nicht die richtige Spannung anliegt, ersetzen Sie die Heizungs-Sicherung.

in.yj - F2 Sicherung

in.ye und in.yt – Sicherung F1

in.xe - F3 Sicherung

Wenn die richtige Spannung anliegt, prüfen Sie den Anschluss der Heizung im Kontrollsystem. Liegt das Problem weiterhin vor, ersetzen Sie die Heizung.

Wenn kein Heizsymbol auf dem Bedienfeld angezeigt wird, vergleichen Sie die aktuelle Wassertemperatur mit der eingestellten Temperatur:

- Wenn die Differenz weniger als 2 Grad ist, besteht kein Problem.
- Wenn die Differenz höher als 2 Grad ist, wechseln Sie die Heizung.

Wenn das Problem weiterhin besteht, ersetzen Sie das Kontrollsystem.

Fehlerbehebung

Bedienfeld scheint nicht zu arbeiten

Wenn das Bedienfeld nicht arbeitet:

- Überprüfen Sie den Anschluss des Bedienfeldes; Überprüfen Sie die Funktion mit einem Ersatz-Bedienfeld.
- Ersetzen Sie das Bedienfeld, wenn das Problem weiterhin besteht.
- Ersetzen Sie das Kontrollsystem, wenn das Problem weiterhin besteht.

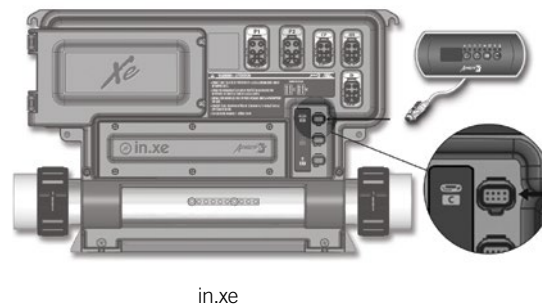
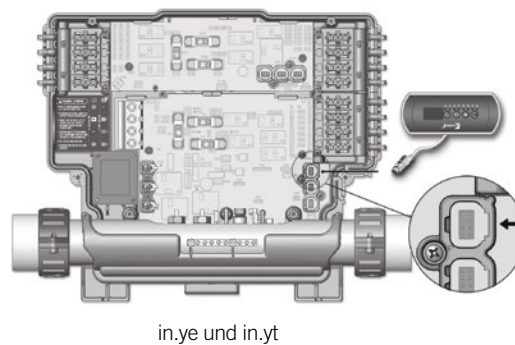
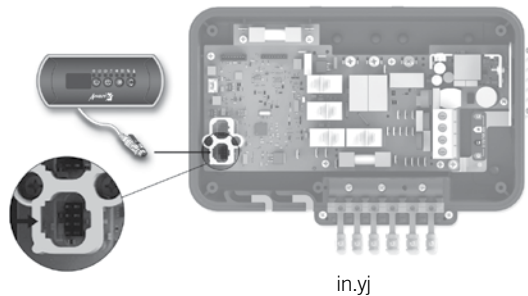

GFCI/RCD Schaltung

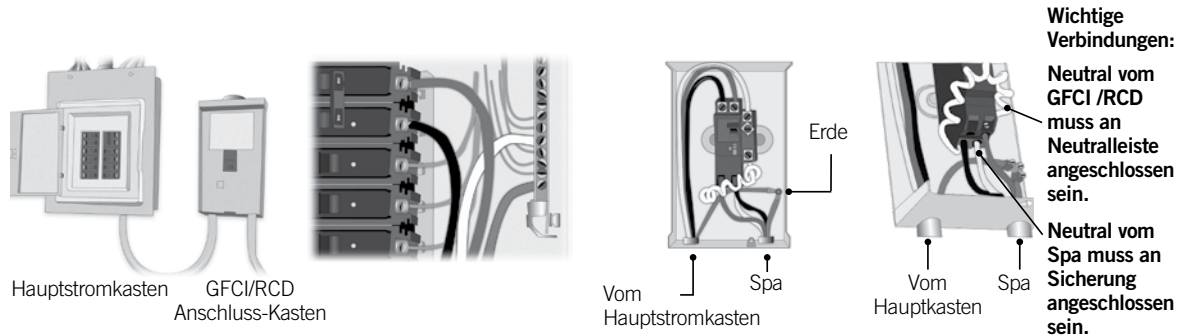

⚠️ Warnung!

Die Ausgangsleistung darf die Eingangsleistung nicht überschreiten!

Es existieren verschiedene GFCI/RSD-Ausführungen auf dem Markt. Beachten Sie die jeweiligen Herstelleranweisungen. Hier gemachte Aussagen und Illustrationen stellen nur Beispiele dar.

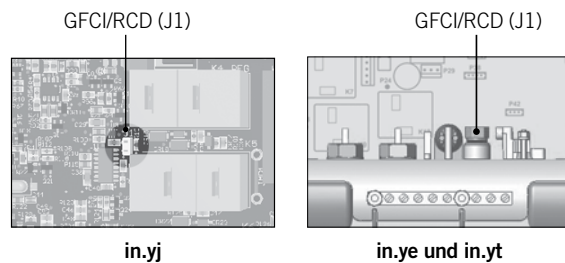

Die amerikanischen Y Serien sind mit GFCI/RCD Sicherheitschalter versehen. Dieser löst aus, wenn ein HL-Fehler auftritt.

- Bei in.yj Kontrollsystemen befindet sich der GFCI/RCD Sicherheitschalter (J1) auf der Platine in der Nähe des Relais K4; lokalisieren Sie diesen und entfernen Sie den Jumper.
- Bei in.ye/yt Systemen befindet sich der GFCI/RCD Sicherheitschalter (J1) auf der Platine hinter dem Temperaturmessfühler; lokalisieren Sie diesen und entfernen Sie den Jumper.
- Nach einem "Reset" GFCI/RCD prüfen Sie, ob eine Fehlermeldung erscheint.
- Wenn der Fehler HL angezeigt wird, folgen Sie den Anweisungen in der entsprechenden Sektion der Anleitung.
- Wenn kein Fehler erscheint, installieren Sie den Jumper wieder.

Anmerkung: wenn die GFCI/RCD -Schaltung nur auslöst, wenn der Jumper (J1) gesetzt ist, ersetzen Sie das Spa-Pack.

Die GFCI/RCD-Schaltung löst aus obwohl der Jumper (J1) nicht gesetzt ist, bedeutet, dass der Fehler nicht von der GFCI/RCD-Schutzschaltung herrührt.

- Prüfen Sie die Anschlüsse der GFCI/RCD -Schutzschaltung.
- Machen Sie die Anschlüsse ggf. neu.
- Überprüfen Sie die Stromzuleitung zum Spa. Vergewissern Sie sich, dass Erde und Neutral nicht vertauscht sind.

Wenn alle Anschlüsse korrekt sind und der GFCI/RCD-Schalter trotzdem noch auslöst:

- Stecken Sie alle Aggregate aus (Pumpen; Ozon; Blower etc.)
- Wenn der GFCI/RCD Schalter nicht auslöst, schliessen Sie ein Aggregat nach dem anderen wieder ein, bis der Schalter auslöst.
- Tauschen Sie das Gerät aus.

Anmerkung: Fehlerhafte GFCI/RCD-Schutzschaltungen lösen möglicherweise bei falscher Handhabung nicht aus! und können zu einem Stromschlag führen. Sämtliche elektrische Anschlüsse müssen von qualifiziertem Personal vorgenommen werden.



9919-101521-A
Rev. 01-2017

© Groupe Gecko Alliance Inc., 2017
Alle Handelsmarken oder eingetragenen Handelsmarken
sind Besitz der jeweiligen Eigentümer.

Gecko Alliance
450 des Canetons, Quebec City (Qc), G2E 5W6 Canada, 1.800.78.GECKO
www.geckoalliance.com

Gedruckt in Kanada